

Standard Lastenspanner L150

Loadbinder L-150

- Mit besonders robuster Hebelkonstruktion, um ein Spreizen zu verhindern.
- Die Spanggelenke bewegen sich von der Ladung weg, um ein einfaches Lösen zu ermöglichen.
- Kugel- und Wirbelverbinder am Haken ermöglichen einen geraden Zug.
- Individuell getestet

- Extra heavy construction at leverage point to prevent spreading.
- Heel of binder toggles away from load, permitting easy release
- Ball and socket swivel joints at hook assemblies permit a straight line pull

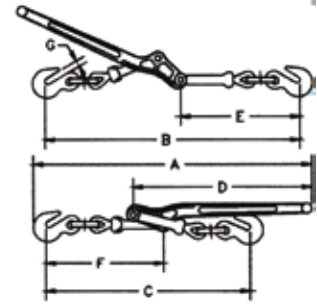

| Art. Nr. | Modell | Std Pkg | Ketten- größe mm | Max. Trag- fähigkeit t | Prüfkraft kN* | Max Zugkraft t | Gewicht kg | Kurbellänge mm | Take up mm | Dimension mm | | | | | | |
|------------|--------|---------|---------------------|---------------------------|------------------|-------------------|------------|-------------------|---------------|--------------|-----|-----|-----|-----|-----|------|
| | | | | | | | | | | A | B | C | D | E | F | G |
| 03-5012010 | 7-1 | 4 | 8 - 10 | 2.45 | 48 | 8.63 | 3.18 | 406 | 114 | 613 | 562 | 454 | 406 | 264 | 264 | 12.7 |
| 03-5012013 | A-1 | 4 | 10 - 13 | 4.17 | 82 | 15.0 | 5.66 | 475 | 114 | 730 | 654 | 540 | 475 | 313 | 314 | 16.0 |
| 03-5012016 | C-1 | 4 | 13 - 16 | 5.90 | 116 | 20.9 | 8.93 | 533 | 121 | 794 | 756 | 635 | 533 | 372 | 349 | 18.3 |

* Individuell getestet.

* Individually proof tested

Kettenspann-
behör

CERTEX Ratschlastenspanner DIN EN 12195-3

- Sicheres und verlässliches Design für eine einfache Handhabung.
- Ein extra Festsetzen des Hebels ist nicht notwendig.
- Qualitativ hochwertig, geschmiedete Ausführung.
- Endbeschläge für jedes Ende, passend für Ihre Anwendung.
- Wärmebehandelt für eine lange Lebensdauer.
- Kurze Haken ermöglichen optimale Kettenaufnahme.
- Individuell getestet.
- Mit Hakensicherung und Ausdrehsicherung

CERTEX Loadbinder

- Safety, reliable design for easy operation
- No requirement for locking of handle than lever type load binders
- High quality drop forged construction
- End fittings for each end to suit your application. (Only for ratchet type load binder without links of hooks)
- Heat treated for extra strength
- Short treach hooks provide optimum take-up
- Each binder individually proof tested

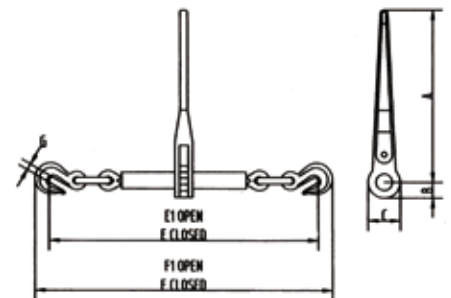

| Art. Nr. | Nennstärke mm | a mm | b mm | c mm | d mm | e mm | f mm | g mm | Take-up mm | Festzurren Kap. T | Prüfkraft T | Bruchkraft T | Gewicht each kg |
|------------|---------------|------|------|------|------|------|------|------|------------|-------------------|-------------|--------------|-----------------|
| 03-5011108 | 8 | 355 | 66 | 16 | 252 | 742 | 573 | 11 | 169 | 4 | 5 | 8,0 | 4,5 |
| 03-5011110 | 10 | 355 | 66 | 16 | 252 | 789 | 620 | 13 | 169 | 6,3 | 7,9 | 12,6 | 5,4 |
| 03-5011113 | 13 | 355 | 66 | 16 | 252 | 866 | 703 | 17 | 163 | 10 | 12,5 | 21,2 | 7,7 |
| 03-5011116 | 16 | 355 | 66 | 16 | 252 | 892 | 733 | 20 | 159 | 16 | 20 | 32,2 | 10,2 |

* Individuell getestet.

* Individually proof tested



Zurrketten nach DIN EN 12195-3 Lashing Chain in acc. to 12195-3



Zurrketten mit eingebautem Ratschlastenspanner, Verkürzer und 2 Haken.

Lashing chain with integrated ratchet load binder, shortening clutch and safety hooks.

| Art. Nr. | Länge mm | Nennstärke mm | Zulässige Höchstzugkraft im geraden Zug | Spannweg mm | Vorspannkraft STF |
|----------|----------|---------------|---|-------------|-------------------|
| 32080003 | 3.500 | 8 | 40 kN | 150 | 1000 daN |
| 32100003 | 3.500 | 10 | 63 kN | 150 | 1575 daN |
| 32130003 | 3.500 | 13 | 100kN | 150 | 1590 daN |

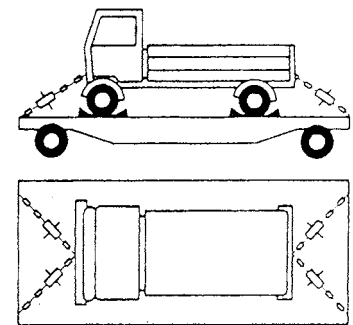
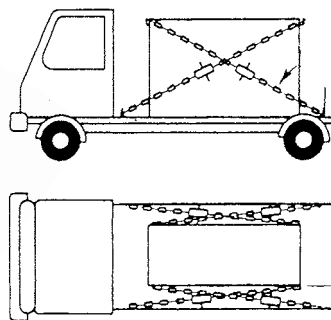

Bei allen transportierenden Fahrzeugen Feststellbremse anziehen und Gang einlegen!
Tighten to all transporting cars brake and they insert the course!

Zurrketten mit 2 Lasthaken und Ratschlastenspanner mit Verkürzungshaken.

Lashing chain with 2 safety hooks and ratchet load binder with grab hooks.

| Art. Nr. | Länge mm | Nennstärke in mm | Zulässige Höchstzugkraft im geraden Zug | Spannweg mm | Vorspannkraft STF |
|----------|----------|------------------|---|-------------|-------------------|
| 32080004 | 3.500 | 8 | 40 kN | 150 | 1000 daN |
| 32100004 | 3.500 | 10 | 64 kN | 150 | 1575 daN |
| 32130004 | 3.500 | 13 | 100 kN | 150 | 1590 daN |



ACHTUNG!
Zurrketten dürfen nicht zum Heben von Lasten verwendet werden.



ATTENTION!
Lashing chain may not be used for lifting loads.



Auch in Güteklasse 10 verfügbar.



Also available in Grade 10